



INTRODUÇÃO

Relé de parada de emergência, categoria de comando 4, conforme NBR 14153 e parada categoria 0, conforme NBR 13759. Alimentação trifásica em Vca - com proteção contra inversão de fases. Comando em 24 Vcc.

FUNCIONAMENTO

Energizando o aparelho, se o led "Saída" não piscar, pressione o botão "Liga/Rearme" para ligar o equipamento. Uma vez ligado, caso houver alguma condição de emergência na máquina, como penetração de membros do operador ou objetos estranhos ao produto, pressione o botão "emergência" para imediato desligamento do equipamento.

DADOS TÉCNICOS

Alimentação (entrada de supervisão)	220 ou 380 Vca
Frequência da rede	50 - 60Hz
Consumo	3 VA (aproximadamente)
Categoria de comando (NBR-14153)	4
Categoria de parada (NBR 13759)	0
Número de canais	2
Tipo de contato	NF
Tensão do canal S1/S0	24Vcc PNP
Tensão do canal S2/S3	24Vcc NPN
Tensão do canal S2/S4 (monitoração)	24Vcc NPN
Corrente máxima admitida para alimentação de componentes semi condutores no duplo canal	25 mA
Tensão para led de rearme	Até 24 Vcc - 5mA (led de alto brilho)
Tempo de comutação	20 ms
Tempo de retorno	100 ms
Tempo de estabilização térmica	< 30 min
Tempo de energização	< 2 seg
Rele de saída	2 x 5 Amp 250Vac Max. carga resistiva - NA
Vida útil dos contatos	Mecânica (sem carga) 10.000.000 operações Elétrica (com carga resistiva) 100.000 operações
Temperatura de trabalho	0 a 50°C
Temperatura de armazenamento	-10 a 60°C
Umidade relativa de trabalho	20 a 90 % sem condensação
Terminais de saída	Parafusos com alojamento fixo
Grau de proteção da caixa	IP-51
Grau de proteção nos terminais	IP-20
Fixação	Trilho DIN 35mm ou parafuso (com uso de acessório)
Material da caixa	Termoplástico

INTRODUÇÃO

Relé de parada de emergência, categoria de comando 4, conforme NBR 14153 e parada categoria 0, conforme NBR 13759. Alimentação trifásica em Vca - com proteção contra inversão de fases. Comando em 24 Vcc.

FUNCIONAMENTO

Energizando o aparelho, se o led "Saída" não piscar, pressione o botão "Liga/Rearme" para ligar o equipamento. Uma vez ligado, caso houver alguma condição de emergência na máquina, como penetração de membros do operador ou objetos estranhos ao produto, pressione o botão "emergência" para imediato desligamento do equipamento.

DADOS TÉCNICOS

Alimentação (entrada de supervisão)	220 ou 380 Vca
Frequência da rede	50 - 60Hz
Consumo	3 VA (aproximadamente)
Categoria de comando (NBR-14153)	4
Categoria de parada (NBR 13759)	0
Número de canais	2
Tipo de contato	NF
Tensão do canal S1/S0	24Vcc PNP
Tensão do canal S2/S3	24Vcc NPN
Tensão do canal S2/S4 (monitoração)	24Vcc NPN
Corrente máxima admitida para alimentação de componentes semi condutores no duplo canal	25 mA
Tensão para led de rearme	Até 24 Vcc - 5mA (led de alto brilho)
Tempo de comutação	20 ms
Tempo de retorno	100 ms
Tempo de estabilização térmica	< 30 min
Tempo de energização	< 2 seg
Rele de saída	2 x 5 Amp 250Vac Max. carga resistiva - NA
Vida útil dos contatos	Mecânica (sem carga) 10.000.000 operações Elétrica (com carga resistiva) 100.000 operações
Temperatura de trabalho	0 a 50°C
Temperatura de armazenamento	-10 a 60°C
Umidade relativa de trabalho	20 a 90 % sem condensação
Terminais de saída	Parafusos com alojamento fixo
Grau de proteção da caixa	IP-51
Grau de proteção nos terminais	IP-20
Fixação	Trilho DIN 35mm ou parafuso (com uso de acessório)
Material da caixa	Termoplástico

OBSERVAÇÕES IMPORTANTES

Se o led "Saída" vier a piscar quando se pressiona o botão "emergência" antes de ser dada a partida, significa que há problema com o microprocessador ou houve burla do circuito de segurança duplo canal. Verificar se as entradas S0 e S1; S2 e S3 estão fechadas. Após pressionado o botão "emergência" e o led "Saída" vier a piscar, significa que há problema nos contactores ou na alimentação. Verificar se as ligações estão de acordo com o diagrama de ligação, começando pela seqüência das fases. Em seguida os contatos NF e as tensões da entrada de alimentação.

DIAGRAMA DE LIGAÇÃO

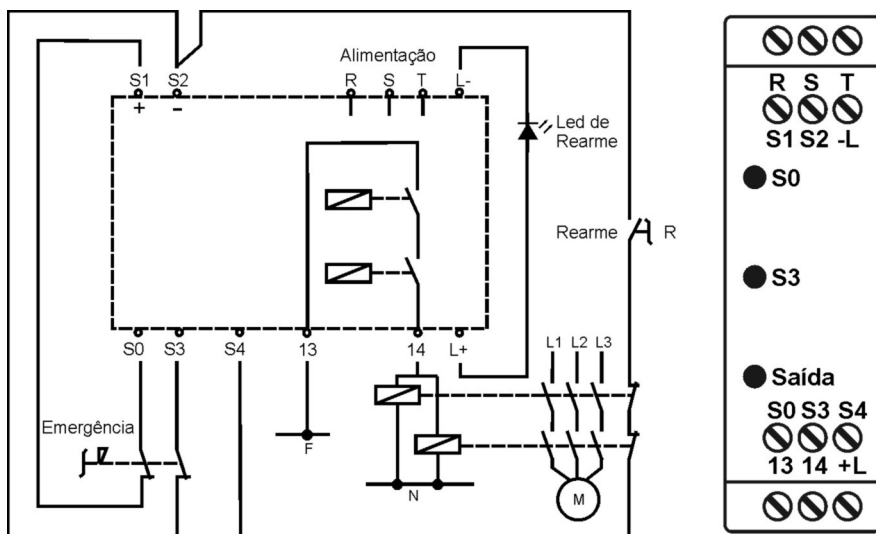

Descrição dos terminais:

- R / S / T:** Entrada alimentação monitor de seqüência de fase
- S1 / S0:** Canal 1 PNP
- S2 / S3:** Canal 2 NPN
- S2 / S4:** Monitoração dos contatos e rearme
- L+ / L-:** Saída para led externo
- 13 / 14:** Saída relé

DIMENSÕES (mm)

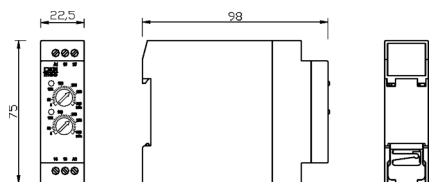

OBSERVAÇÕES IMPORTANTES

Se o led "Saída" vier a piscar quando se pressiona o botão "emergência" antes de ser dada a partida, significa que há problema com o microprocessador ou houve burla do circuito de segurança duplo canal. Verificar se as entradas S0 e S1; S2 e S3 estão fechadas. Após pressionado o botão "emergência" e o led "Saída" vier a piscar, significa que há problema nos contactores ou na alimentação. Verificar se as ligações estão de acordo com o diagrama de ligação, começando pela seqüência das fases. Em seguida os contatos NF e as tensões da entrada de alimentação.

DIAGRAMA DE LIGAÇÃO

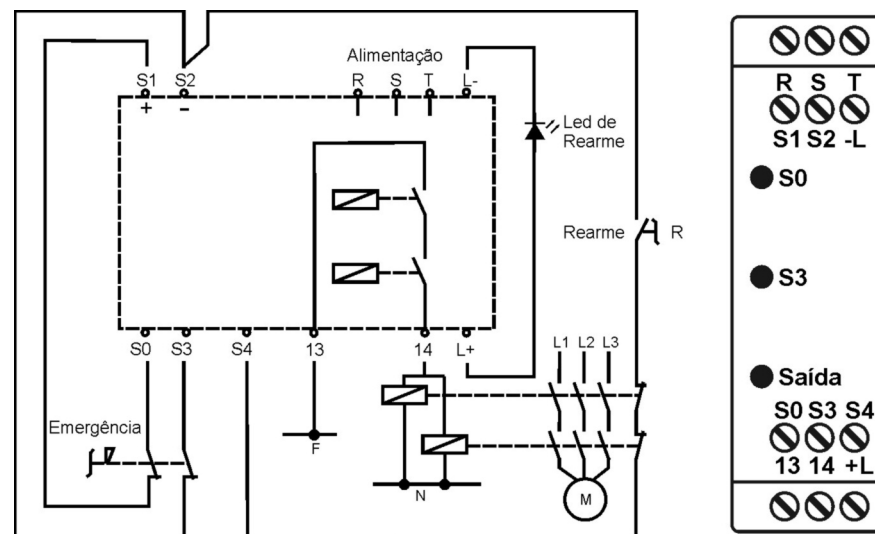

Descrição dos terminais:

- R / S / T:** Entrada alimentação monitor de seqüência de fase
- S1 / S0:** Canal 1 PNP
- S2 / S3:** Canal 2 NPN
- S2 / S4:** Monitoração dos contatos e rearme
- L+ / L-:** Saída para led externo
- 13 / 14:** Saída relé

DIMENSÕES (mm)

