

## INTRODUÇÃO

Relé de parada de emergência, categoria de comando 4, conforme NBR 14153 e parada categoria 0, conforme NBR 13759.

Alimentação bifásica em Vca - circuito de comando em cc.

## FUNCIONAMENTO

Energizando o aparelho, após alguns segundos pressione e solte o botão “emergência”. Se o led “Saída” não piscar, pressione o botão “Liga/Rearme” para ligar o equipamento. Uma vez ligado, caso houver alguma condição de emergência na máquina, como penetração de membros do operador ou objetos estranhos ao produto, pressione o botão “emergência” para desligamento automático do equipamento. Caso o led “ocorrência” vier a acender, verifique se as ligações estão de acordo com o diagrama de ligação.

## DADOS TÉCNICOS

Alimentação (entrada de supervisão)	24, 110 ou 220Vca
Frequência da rede	50 - 60Hz
Consumo	3 VA (aproximadamente)
Tensão de comando	24Vcc
Tempo de comutação	20 ms
Tempo de retorno	100 ms
Tempo de energização	< 2 seg
Rele de saída	2 x 5 Amp 250Vac Max. carga resistiva em série
Vida útil dos contatos	Mecânica (sem carga) 10.000.000 operações Elétrica (com carga resistiva) 100.000 operações
Imunidade ao distúrbio	Atendendo IEC801-4 nível III e IEC 2254
Resistência de isolamento	> 50M $\Omega$ / 500Vcc
Tensão de isolamento	1500VRMS / 1 min.
Temperatura de trabalho	0 a 50°C
Temperatura de armazenamento	-10 a 60°C
Umidade relativa de trabalho	20 a 90 % sem condensação
Material da caixa	Termoplástico
Terminais de saída	Parafusos com alojamento fixo
Grau de proteção da caixa	IP-51
Grau de proteção nos terminais	IP-20
Dimensões	55 x 71 x 98mm
Fixação	Parafusos ou trilho DIN 35mm

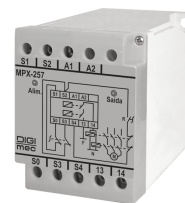

## INTRODUÇÃO

Relé de parada de emergência, categoria de comando 4, conforme NBR 14153 e parada categoria 0, conforme NBR 13759.

Alimentação bifásica em Vca - circuito de comando em cc.

## FUNCIONAMENTO

Energizando o aparelho, após alguns segundos pressione e solte o botão “emergência”. Se o led “Saída” não piscar, pressione o botão “Liga/Rearme” para ligar o equipamento. Uma vez ligado, caso houver alguma condição de emergência na máquina, como penetração de membros do operador ou objetos estranhos ao produto, pressione o botão “emergência” para desligamento automático do equipamento. Caso o led “ocorrência” vier a acender, verifique se as ligações estão de acordo com o diagrama de ligação.

## DADOS TÉCNICOS

Alimentação (entrada de supervisão)	24, 110 ou 220Vca
Frequência da rede	50 - 60Hz
Consumo	3 VA (aproximadamente)
Tensão de comando	24Vcc
Tempo de comutação	20 ms
Tempo de retorno	100 ms
Tempo de energização	< 2 seg
Rele de saída	2 x 5 Amp 250Vac Max. carga resistiva em série
Vida útil dos contatos	Mecânica (sem carga) 10.000.000 operações Elétrica (com carga resistiva) 100.000 operações
Imunidade ao distúrbio	Atendendo IEC801-4 nível III e IEC 2254
Resistência de isolamento	> 50M $\Omega$ / 500Vcc
Tensão de isolamento	1500VRMS / 1 min.
Temperatura de trabalho	0 a 50°C
Temperatura de armazenamento	-10 a 60°C
Umidade relativa de trabalho	20 a 90 % sem condensação
Material da caixa	Termoplástico
Terminais de saída	Parafusos com alojamento fixo
Grau de proteção da caixa	IP-51
Grau de proteção nos terminais	IP-20
Dimensões	55 x 71 x 98mm
Fixação	Parafusos ou trilho DIN 35mm

## OBSERVAÇÕES IMPORTANTES

Se o led "Saída" vier a piscar quando se pressiona o botão "emergência" antes de ser dada a partida, significa que há problema com o microprocessador ou houve burla do circuito de segurança duplo canal. Verificar se as entradas S0 e S1; S2 e S3 estão fechadas. Após pressionado o botão "emergência" e o led "Saída" vier a piscar, significa que há problema nos contactores ou na alimentação. Verificar os contatos NF e a tensão da entrada de alimentação.

## DIAGRAMA DE LIGAÇÃO

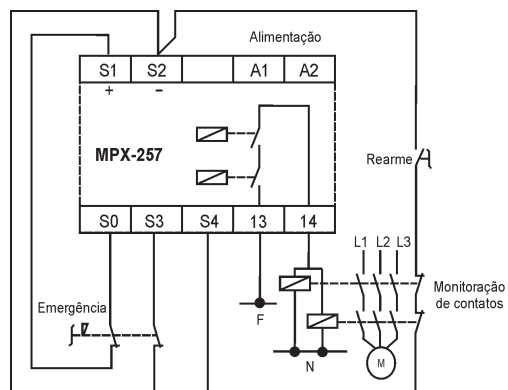

Material mínimo necessário:

- 1 botão (para emergência) com 2NF
- 1 botão NA para Liga/Rearme
- 2 contactores com 1 contato auxiliar NF

## DIMENSÕES (mm)

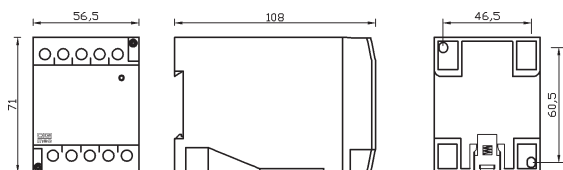

## OBSERVAÇÕES IMPORTANTES

Se o led "Saída" vier a piscar quando se pressiona o botão "emergência" antes de ser dada a partida, significa que há problema com o microprocessador ou houve burla do circuito de segurança duplo canal. Verificar se as entradas S0 e S1; S2 e S3 estão fechadas. Após pressionado o botão "emergência" e o led "Saída" vier a piscar, significa que há problema nos contactores ou na alimentação. Verificar os contatos NF e a tensão da entrada de alimentação.

## DIAGRAMA DE LIGAÇÃO

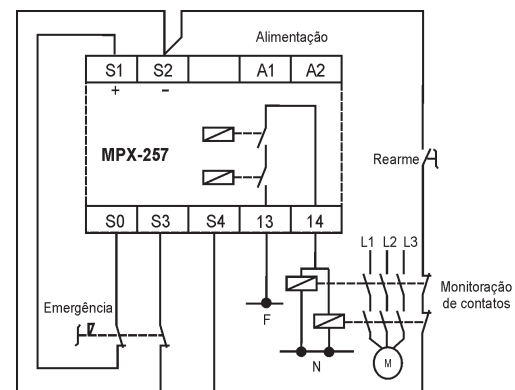

Material mínimo necessário:

- 1 botão (para emergência) com 2NF
- 1 botão NA para Liga/Rearme
- 2 contactores com 1 contato auxiliar NF

## DIMENSÕES (mm)

